



**AVTO KLUB  
STREET RACE TEAM  
MURSKA SOBOTA,  
OBRTNA ULICA 28  
9000 MURSKA  
SOBOTA**



**PRAVILNIK ZA DRAGRACE 402m  
Tekmovanje v avtomobilskem pospeševanju  
Murska Sobota, 08.05.2011**

**VSEBINA:**

- 1. Program prireditve**
- 2. Opis prireditve**
- 3. Splošna določila**
- 4. Potek tekmovanja**
- 5. Prijave in prijavnine**
- 6. Sestanek z vozniki**
- 7. Varnost ob progi**
- 8. Signalizacija**
- 9. Merjenje časa**
- 10. Kazni**
- 11. Protesti, prizivi**
- 12. Objave rezultatov**
- 13. Nagrade**
- 14. Pridržki, uradno**

## 15. Končne določbe

### 1. Program prireditve

Okvirni program na prireditvi »Tekmovanje v pospeševanju«:

- **nedelja, 08.05.2011 okviren program:**

05.00 – 08.00	Priprava tekmovalnega prostora
08.00 – 10.30	Prijave, tehnični pregled vozil in verifikacija
10.45 – 11.00	Sestanek tekmovalcev
11.00 – 16.45	Kvalifikacijske vožnje
17.00 – 19.00	Finalne vožnje po razredih
19.15 – 19.30	Uradni rezultati
19.30 – 20.00	Podelitev priznanj in pokalov
20.00 – 22.00	Zaključna prireditev ter pospravljanje tekmovalnega prostora

### 2. Opis prireditve

#### 2.1. Prireditev

Ime prireditve: ..... Tekmovanje v pospeševanju  
Datum prireditve: ..... 08.05.2011 (rezervni termin 12.06.2011)  
Kraj prireditve: ..... Industrijska ulica, Murska Sobota  
Naziv organizatorja: ..... Avto klub S.R.T. Murska Sobota

#### 2.2. Organizacijski odbor

Predsednik: Kovačič Igor  
Podpredsednik: Vehab Danijel  
Član: Benko Bogdan

#### 2.3. Stalni naslov prireditelja

AVTO KLUB S.R.T. MURSKA SOBOTA  
Obrtna ulica 28  
9000 MURSKA SOBOTA  
e-mail: [info@srt-ms.si](mailto:info@srt-ms.si)

#### 2.4. Tehnična komisija

Predsednik: Kovačič Igor  
Podpredsednik: Benjamin Kavaš  
Član: Rankovec Branko

#### 2.5. Uradne osebe tekmovanja

Vodstvo tekmovanja: ..... Vehab Danijel  
Vodja verifikacije: ..... Kovačič Igor  
Merjenje in obdelava časov: ..... Kohári Zoltán  
Zdravstvena služba: ..... Zdravstveni dom M.Sobota  
Gasilska služba: ..... PGD Murska Sobota  
Varnostna služba: ..... Varnost Maribor

### **3. Splošna določila**

#### 3.1. Pogoji za nastop

##### 3.1.1. Pogoji za avtomobile

###### 3.1.1.1.

Glede na vrsto pogona in/ali vrsto pogonskega goriva, bojo avtomobili razdeljeni v naslednje razrede:

###### A8 PRO AWD:

štirikolesni pogon (AWD) nad 1550ccm (bencin: turbo, nitro, kompresor)

###### A7 PRO RWD:

zadnji pogon (RWD) nad 1550ccm (bencin: turbo, nitro, kompresor + wankel)

###### A6 PRO FWD:

sprednji pogon (FWD) nad 1550ccm (bencin: turbo, nitro, kompresor)

###### A5 Sport FWD:

sprednji pogon (FWD) nad 1550ccm (N/A)

###### A4 Sport Modified:

zadnji pogon in štirikolesni pogon (RWD ; AWD) nad1550ccm (N/A + wankel)

###### A3 Diesel:

vsa vozila na dizel (FWD ; RWD ; AWD) (N/A - Turbo)

###### A2 Pro Junior:

vsi avtomobili na bencin (FWD ; RWD ; AWD) do 1550ccm ( bencin: turbo, nitro, kompresor)

###### A1 Sport Junior:

vsi avtomobili na bencin (FWD ; RWD ; AWD) do 1550ccm (N/A – brez turbo, nitro ali kompresor)

###### 3.1.1.2.

Za tehnično brezhibnost vozila odgovarja lastnik oz. voznik izključno sam. Končno dovoljenje za nastop pa bo podala tehnična komisija po pregledu vozila ob prijavi. Tehnična komisija si pridržuje pravico do pregleda vozila kadarkoli v času poteka tekmovanja in ob ugotovitvi morebitnih nepravilnosti oz. pomanjkljivosti ima tudi pravico, da vozilo izloči iz nadaljnega tekmovanja. Na tako odločitev tehnične komisije pritožba ni možna. Prav tako si organizator pridružuje pravico do izločitve vozila iz nadaljnega tekmovanja, v primeru da se ugotovi, da je vozilo oz. vožnja prenevarna glede na dispozicije samega cestišča, na katerem poteka tekmovanje.

###### 3.1.1.3.

Gume – pnevmatike: v času tekmovanju morajo na vozilu biti nameščene ustrezne pnevmatike (iste na eno os). Dovoljene so tudi t.i. slick gume. Obnovljene oz. nalite gume

niso dovoljene. Prav tako niso dovoljene profilirane gume z izrezanim profilom (obrabljene gume).

### 3.1.2. Pogoji za voznike

Na tekmovanju lahko sodelujejo vse osebe, katere imajo opravljen vozniški izpit B kategorije (veljavno vozniško dovoljenje). Organizator si pridržuje pravico, da lahko v času tekmovanja pri kateremkoli tekmovalcu opravi preizkus alkoholiziranosti. Prav tako bo organizator izključil iz tekmovanja vsakega tekmovalca, za katerega bi se ugotovilo, da je med samo prireditvijo užival alkoholne pijače ali se bo z alkokotestom ugotovila prisotnost alkohola v krvi oz. izdihanem zraku.

V slučaju okvare vozila, voznik ne more nastopiti z drugim avtomobilom.

#### 3.1.2.1 Varnost voznikov

- za voznike, ki vozijo pod 12 sek je obvezna uporaba zaščitne čelade.
- vsa stekla morajo biti zaprta.
- v primeru, da je vozilo cabrio izvedbe, mora biti streha zaprta,
- obvezna je uporaba varnostnih pasov.
- obvezna je uporaba obleke z dolgimi rokavi in dolgimi hlačnicami.
- priporočljiva je uporaba kombinezona,
- priporočena je uporaba gasilnega aparata 1kg v avtomobilu.
- vsi vozniki nastopajo na lastno odgovornost, moralno in materialno, kar potrdijo s podpisom prijave.
- organizator ne sprejema odgovornosti nad vozniki za morebitne poškodbe povzročene sebi, proti tretji osebi, vozilom ali objektom.

Z udeležbo na prireditvi se vsi tekmovalci/vozniki oziroma njihovi pomočniki odpovedujejo pravici do nadomestitve nastale škode v zvezi z nesrečami, ki se lahko pripetijo tekmovalcem/voznikom oziroma njihovim pomočnikom med treningom ali med dirko ali med potjo od parkirnih površin do proge in nazaj. Ta odpoved velja proti organizatorju, raznim funkcionarjem in ostalim tekmovalcem/voznikom oziroma njihovim pomočnikom.

## 4. Potek tekmovanja:

### 4.1. Kvalifikacije:

- startni vrstni red je prost.
- kvalifikacije potekajo v času določenim z urnikom
- vsak posameznik mora odpeljati vsaj eno veljavno vožnjo.
- v finalni del se uvrsti po največ osem najhitrejši tekmovalcev v vsakem razredu (upoštevata se najboljši čas ET iz kvalifikacijskih voženj)

### 4.2. Finalne vožnje:

V finalnih vožnjah se vozi na sistem izpadanja, to pomeni, da zmagovalec napreduje naprej, poraženec pa zasede mesto na podlagi časa doseženega v zadnji vožnji (šteje se TT). Pari se določajo po naslednjem sistemu:

Če je finalistov 8:

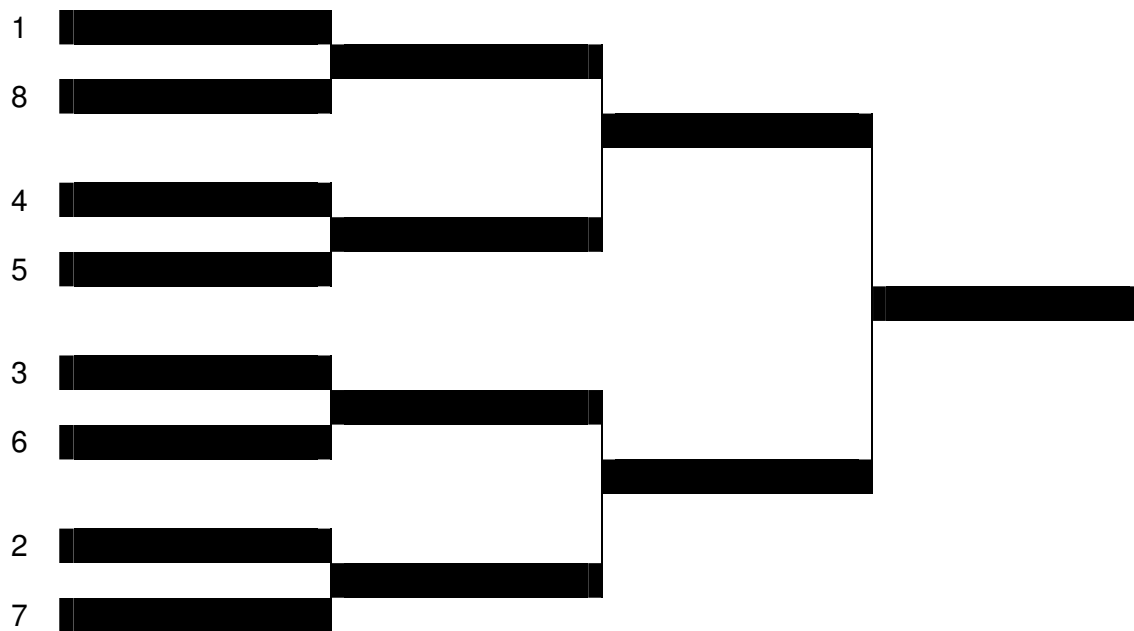

Če je finalistov 7:

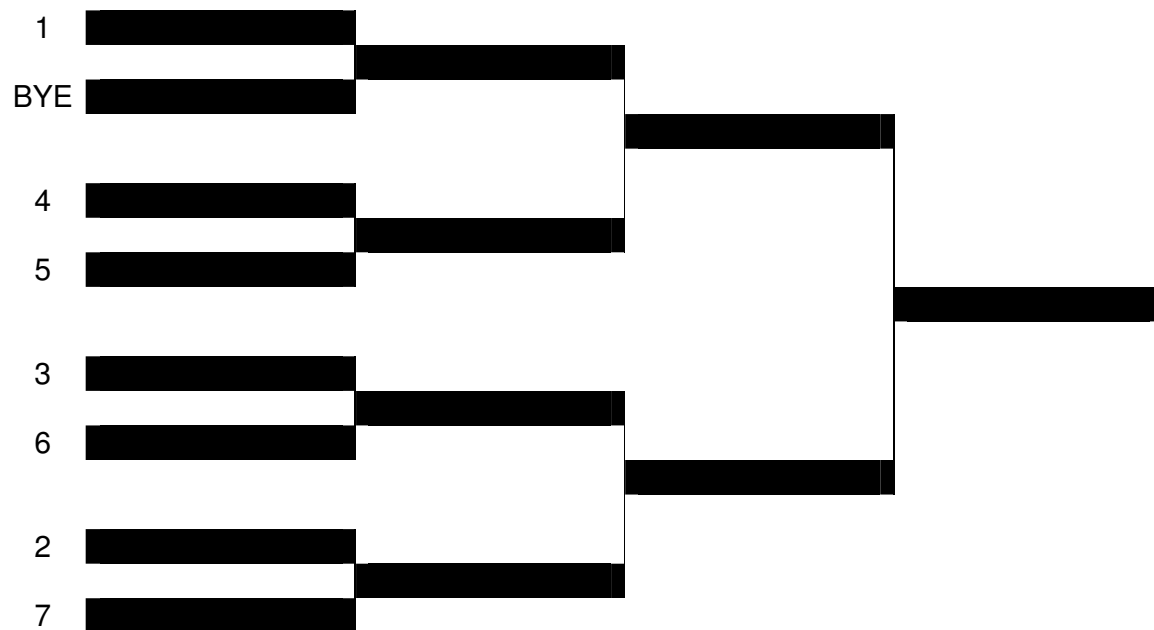

Če je finalistov 6:

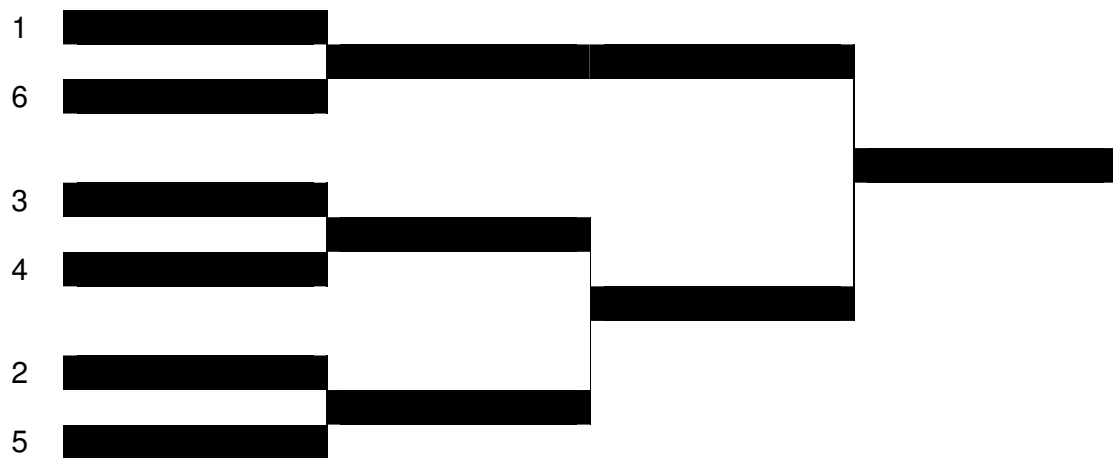

Če je finalistov 5:

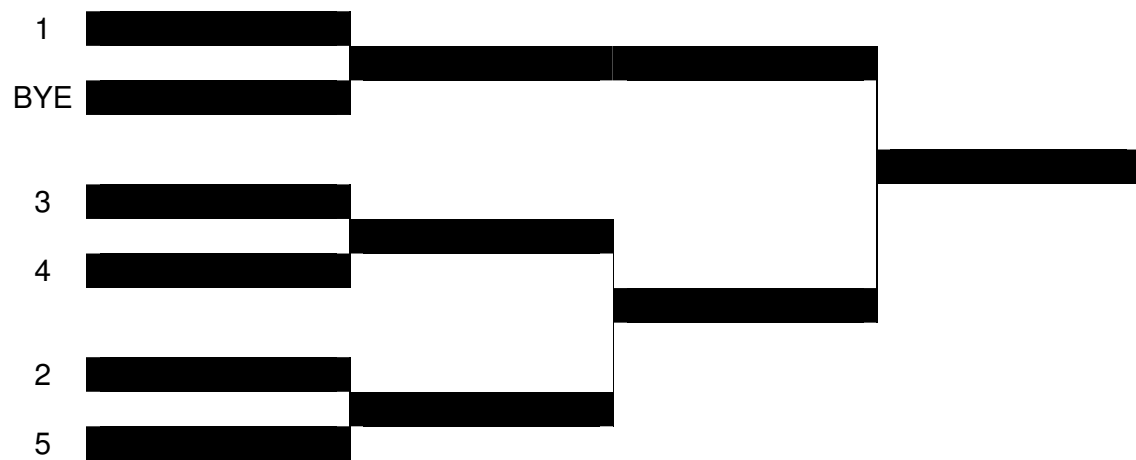

Če so finalisti 4:



Če so finalisti 3:

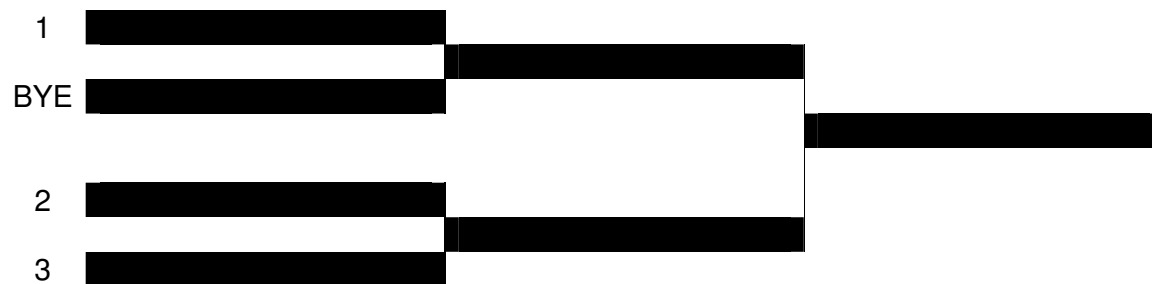

Če sta finalista 2:



#### 4.3. Potek štarta

Tekmovalna vozila se po navodilih sodnikov v parc-ferme-ju pomaknejo v pred-startni prostor do prvega starterja 1 kjer se ustavita (FAZA I).

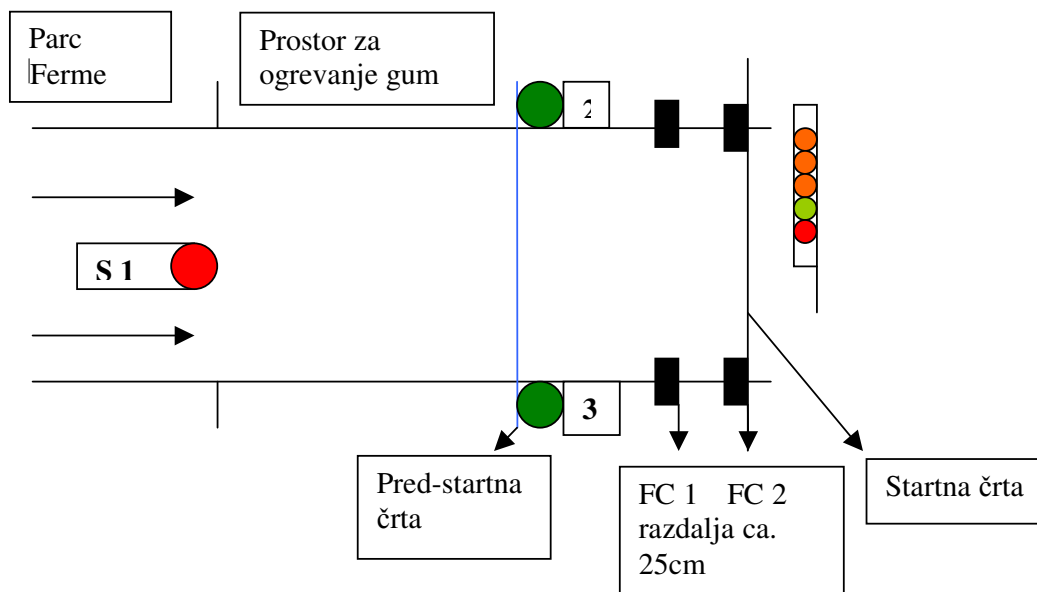

Štarter št.1 (slika) nakaže dovoljenje za segrevanje gum in postavitev na modro linijo (FAZA II) – maximalen čas 30sec, dovoljeno 1kratno segrevanje gum (burno out), v nasprotnem sodnik izda prvo opozorilo, v primeru da je voznik prvo opozorilo že dobil, sledi diskvalifikacija!

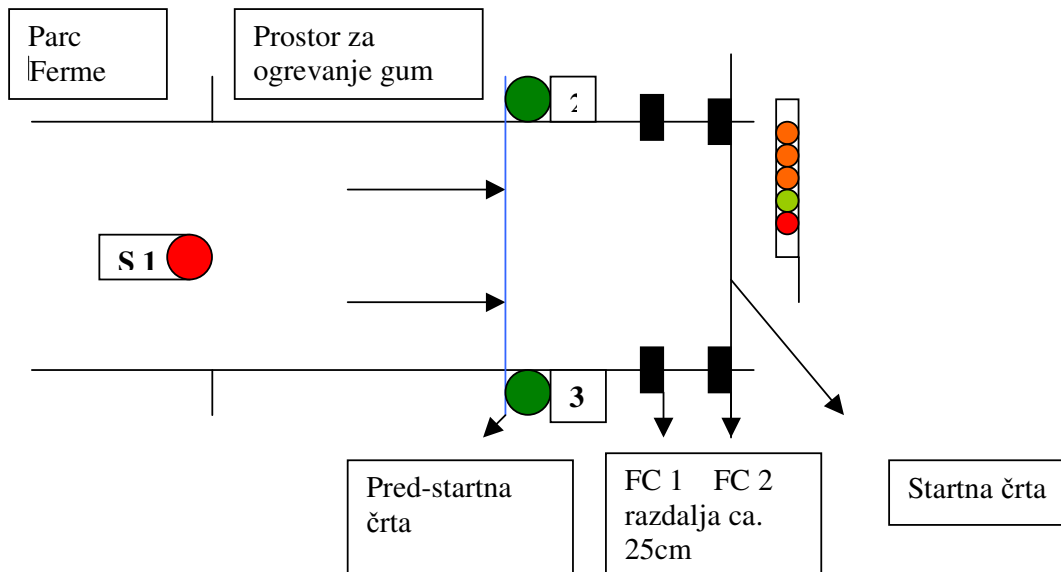

Ko sta obe tekmovalni vozili na modri liniji, tekmovalca brez spremstva (na znak starterja 2 in 3) pričneta z startom – premik do 1 celice (FAZA III). – maksimalen dovoljen čas 30 sec., do dejanskega štarta (FAZA V)

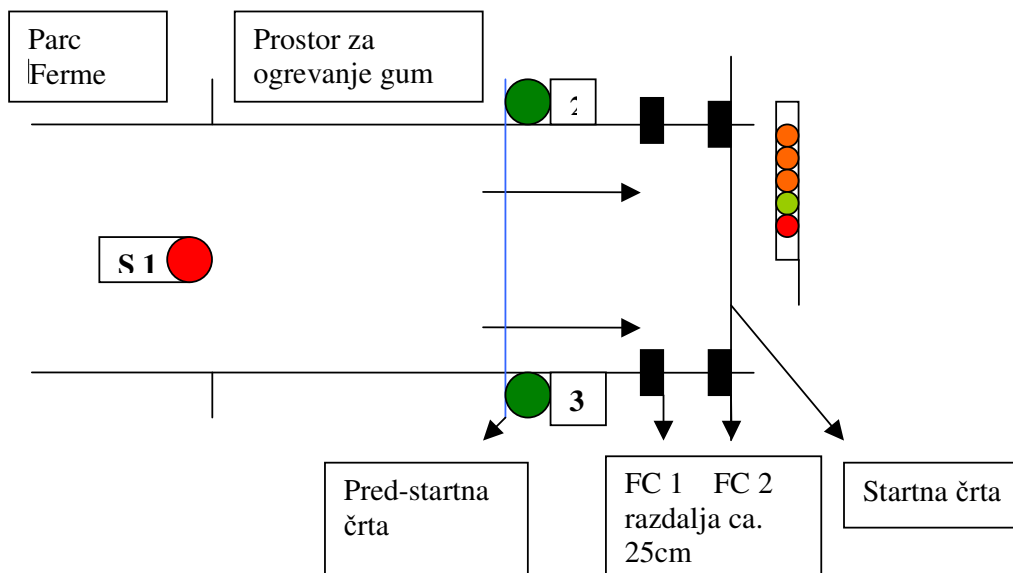

Ko vozilo prekine prvo celico se na semaforju prižge prva vrsta belih luči, ki opozarja voznika, da je oddaljen 25cm od štartne celice. Druga startna celica prižge drugo vrsto belih luči – startna črta (slika FAZA IV).

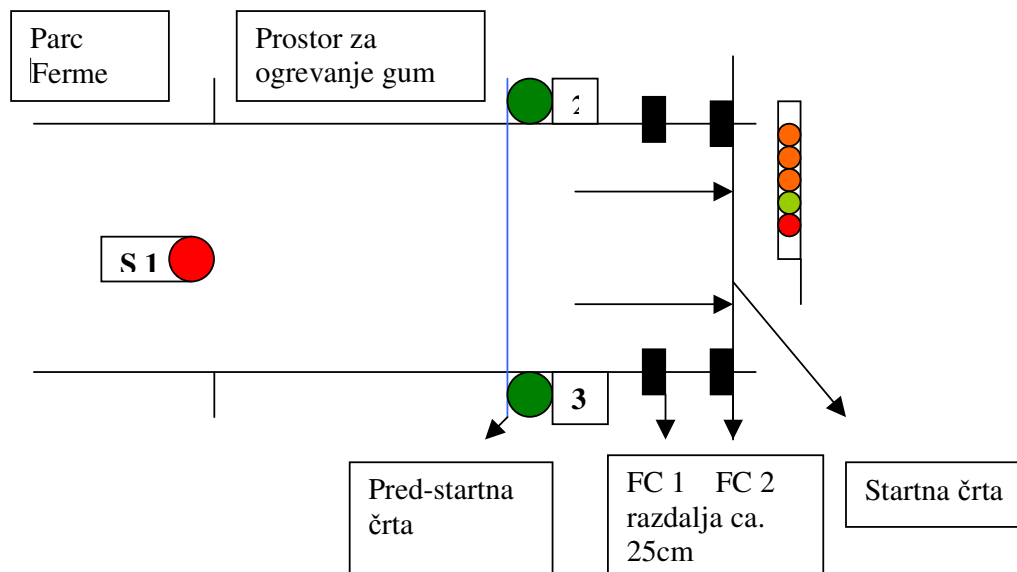

Ko tekmovalca oba dokončata startno proceduro (prižgani obe vrsti belih luči), štarter prične s prižiganjem startnih luči (FAZA V).

Vozili štartata na zeleno luč, ki hkrati vklopi časovno merjenje.

Startne luči se v vseh tekmovalnih razredih prižigajo po sledečem vrstnem redu:

- vse tri oranžne luči naenkrat
- 0,5 sek
- zelena luč

Rdeča luč se prižge v primeru:

- premika vozila iz zadnje startne celice ne glede na pozicijo drugega tekmovalnega vozila
- premika vozila pred vklopom zelene luči
- če vozilo ne zaključi 402m.

Pomočnik tekmovalnega vozila (ena oseba) lahko spremlja vozilo do modre linije.

Posredovanje spremljevalca po znaku štarterjev 2 in 3 ni dovoljeno, razen v primeru, ko to dovoli starter

Drugo tekmovalno vozilo, ne glede na težave prvega vozila, starta po nespremenjenem startnem postopku

Voznik mora biti pripravljen za vožnjo že pred vstopom v predstartni prostor oz. pred štarterjem 1 (priprasan, zaprta stekla...)

Če sodnik presodi, da je v notranjost tekmovalnega vozila zaradi segrevanja gum prišla prevelika količina dima, lahko dovoli, da se avto prezračí.

## 5. Prijave in prijavnine

### Prijave

Prijave za tekmovalce se pričnejo na dan tekmovanja, in sicer 08.08.2010 od 8.00 do 10.30.

Prijavnina na dan tekmovanja za tekmovalca znaša **35€** (30€ prijavnina in 5€ vstopnina).

## 6. Sestanek z vozniki

Predvideni čas za sestanek z vozniki je na dan dirke ob 10.45, na katerem je udeležba obvezna. O pričetku sestanka bo vozniki dodatno obveščeni preko ozvočenja.

Sestanek vodi direktor dirke.

O prisotnosti na sestanku se bo s strani organizatorja vodila evidenca prisotnih voznikov. Neudeležba na sestanku s strani voznika oz. tekmovalca se kaznuje s plačilom kazni v višini 20€ katera pa mora biti plačana najkasneje pred pričetkom kvalifikacij.

## 7. Varnost ob progi

Med celotnim tekmovanjem bo prisotno reševalno vozilo in zdravnik. Ob progi bojo osebe vešče ravnanja z gasilnimi aparati (gasilci) opremljene z gašilnimi aparati. Gasilec bo prisoten na startu in v izteku proge. Gasilec na startu mora biti med vožnjami v gasilskem ali varnostnem avtomobilu, pripravljen nemudoma posredovati kjerkoli na progi.

Ob progi mora bo nameščena varovalna ograja. Varovalna ograja bo izvedena na način, ki bo preprečeval gledalcem prehod čez progo in zadržal gledalce na primerno varni razdalji od proge.

Ob progi bo zadostno število varnostnikov.

## 8. Signalizacija

Na progi se uporabljajo sledeče zastave oz. svetlobna signalizacija

- na startu – semafor
- na progi – rdeča zastava
- na cilju – ciljna črta

## 9. Merjenje časa

Čas se meri na 1/1000 s

Oprema časomerilcev mora omogočiti naslednje meritve:

- Reakcijski čas voznika
- Čas na 201 m
- Čas na 402,336 m
- Končno hitrost

Oprema časomerilcev mora omogočiti izpis vseh merjenih vrednosti

## 10. Kazni

Vsaka nepravilnost, prekršek ali nešportno vedenje voznika oz. tekmovalca kaznuje vodstvo dirke skladno s tem pravilnikom. (prvi ustni opomin, drugi ustni opomin/plačilo kazni, izključitev) Prejem nedovoljene pomoči na stezi (gledalcev, voznikov, tekmovalcev) se kaznuje z izključitvijo

Če se prekršek ponovi, se smatra, kakor da voznik odstopa iz nadaljevanja tekmovanja.

## 11. Protesti, prizivi

Protest je potrebo izročiti direktorju dirke oz. vodstvu tekmovanja pisno in sicer najkasneje 30 minut po objavi neuradnih rezultatov. Proteste obravnava vodstvo tekmovanja.

Ob vročitvi protesta je potrebno direktorju dirke vplačati tudi pristojbino za protest v višini 100 €. V primeru, da direktor oz. vodstvo tekmovanja ugotovi, da je protest bil upravičen, se pristojbina vrne.

Kolektivni protesti in protesti na merjenje časov ali odločitve sodnikov/vodstva dirke ne bodo upoštevani.

Pravico do protesta imajo le pravočasno prijavljeni tekmovalci oziroma njihovi zastopniki, ki morajo imeti pisno pooblastilo (izvirnik).

## 12. Objave rezultatov

Začasni neuradni rezultati morajo biti objavljeni čimprej po zaključku tekmovanja.

Končni rezultati morajo biti objavljeni najkasneje 30 minut po koncu zadnje vožnje. Obveza organizatorja je, da 30 minut po zadnji vožnji in pred podelitvijo nagrad, objavi končne rezultate na uradni oglasni deski, da imajo vozniki vpogled na morebitne spremembe, če je do njih prišlo zaradi protestov na neuradne rezultate.

### **13. Nagrade**

#### Nagrade se podelijo za naslednje uvrstitve

- Voznik 1. do 3. mesto v razredu pokal
- voznik - absolutno najboljši čas 1. mesto pokal

Organizator lahko poleg pokalov podeli tudi denarne in/ali praktične nagrade.

Priznanja oz. nagrade je treba prevzeti osebno (se ne pošiljajo po pošti). Nprevzeta priznanja oz. nagrade postanejo po 30 dneh last organizatorja.

Podelitev priznanj

Neuradna podelitev priznanj bo 30 min po zaključku zadnje tekmovalne vožnje.

V primeru, da se uradni rezultati razlikujejo od neuradnih se po razglasitvi uradnih rezultatov priznanja zamenjajo, pravilni vrstni red pa objavi v sredstvih javnega obveščanja in na internetni strani [www.srt-ms.si](http://www.srt-ms.si)

### **14. Pridržki, uradno**

Organizator si pridržuje pravico sprejeti aneks k temu pravilniku, ki je sestavni del tega pravilnika. Ravno tako si pridržuje pravico, da odpove ali prekine prireditev v primeru višje sile ali nepredvidenih dogodkov, brez obveze do povrnitve kakršnihkoli stroškov.

### **15. Končne določbe**

Pravico tolmačenja tega pravilnika ima vodstvo tekmovanja in velja za dirko 08.05.2011.